

# Принадлежности

## ОТДЕЛЬНЫЕ ДЕТАЛИ ДЕРЖАТЕЛЬ ПЕЧАТНЫХ ПЛАТ ДЛЯ НЕПОДВИЖНОЙ ТРАПЕЦИЕВИДНОЙ РУЧКИ

### КРЕПЕЖНЫЕ ДЕТАЛИ

Размеры отверстий на печатной плате

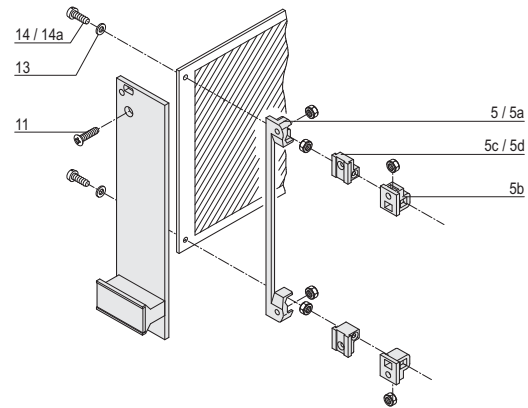
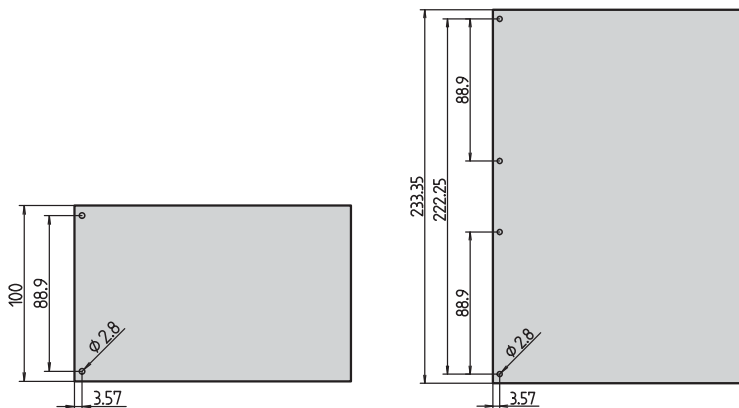

bga43076 bga43077

bza46430

Крепежные детали	Поз.	Изображение	Требуемое количество		Кол-во	Заказ №
			3 U	6 U		
Держатель печатных плат 4 сквозных отверстия для крепления передних панелей/печатных плат, 4 выемки под шестигранные гайки; ПБТ, UL 94 V-0, цвет красный	5		1	2	1 шт. (тов. партия 10 шт.) <sup>1)</sup>	<b>60807-011</b>
Держатель печатных плат Четыре резьбовых отверстия M2,5 для крепления передних панелей и печатных плат, ПБТ, UL 94 V-0, цвет серый, 1 шт.	5a		1	2	1 шт. (тов. партия 10 шт.) <sup>1)</sup>	<b>60807-211</b>
Держатель печатных плат Сквозное отверстие для крепления передней панели, с выемкой под шестигранную гайку, отверстие для самонарезающего винта для крепления печатных плат, ПБТ, UL 94 V-0, цвет серый, 1 шт.	5b		2	4	1 шт. (тов. партия 10 шт.) <sup>1)</sup>	<b>60807-183</b>
Держатель печатных плат Два резьбовых отверстия M2,5 для крепления передних панелей и печатных плат, отлитый под давлением цинк, 1 шт.	5c		2	4	1 шт. (тов. партия 10 шт.) <sup>1)</sup>	<b>60807-181</b>
Держатель печатных плат Резьбовое отверстие M2,5 для крепления передней панели, сквозное отверстие для крепления печатной платы, отлитый под давлением цинк, 1 шт.	5d		2	4	1 шт. (тов. партия 10 шт.) <sup>1)</sup>	<b>60807-203</b>

<sup>1)</sup> Поставки осуществляются исключительно в размере товарной партии (номер заказа содержит 1 шт.). Следует заказывать п х товарная партия.

# Принадлежности

## БЫСТРОРАЗЪЕМНЫЕ ФИКСАТОРЫ ПЕРЕДНИХ ПАНЕЛЕЙ

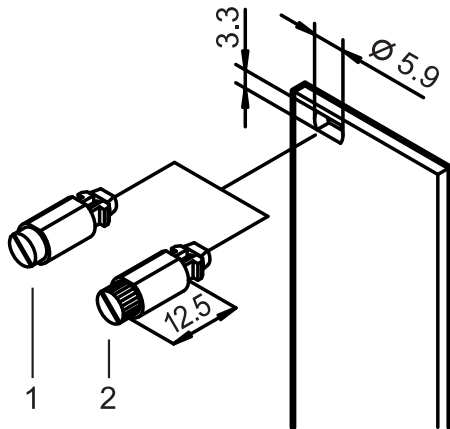

06702062

- Устойчивы к вибрации и сотрясениям
- Замыкание поворотом на 1/4 оборота с фиксированным упором
- Распознавание фиксированного положения по положению шлица

### КОМПЛЕКТНОСТЬ ПОСТАВКИ

Кол-во	Описание
1	Фиксирующий штифт: сталь, замок: цинк, литые под давлением
1	Запрессованная втулка, POM

### ИНФОРМАЦИЯ ДЛЯ ЗАКАЗА

Поз.	Описание	Кол-во	Заказ №
1	С головкой со шлицем, серый	100	<b>21101-847</b>
1	С головкой со шлицем, черный	100	<b>21101-848</b>
2	С накатанной головкой и шлицем, серый	100	<b>21101-849</b>
2	С накатанной головкой и шлицем, черный	100	<b>21101-850</b>

### ПРИМЕЧАНИЕ

Монтаж фиксаторов без использования рейки с резьбовыми отверстиями

## ВТУЛКА

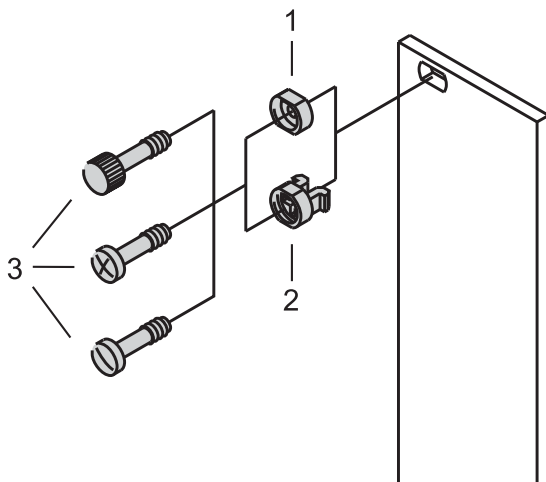

06702061

### ИНФОРМАЦИЯ ДЛЯ ЗАКАЗА

Поз.	Описание	Использование	Кол-во шт.	Заказ №
2	Пластиковая втулка, полиамид, серая	Для неэкранированных передних панелей	100	<b>21100-464</b>
2	Пластиковая втулка, полиамид, черная	Для неэкранированных передних панелей	100	<b>21100-591</b>
1	Металлическая втулка, латунь, никелированная	Для экранированных передних панелей	10	<b>21100-659</b>
1	Металлическая втулка, латунь, никелированная	Для экранированных передних панелей	100	<b>21100-660</b>
1	Металлическая втулка, медь, черная	Для экранированных передних панелей	10	<b>21100-885</b>
1	Металлическая втулка, медь, черная	Для экранированных передних панелей	100	<b>21100-886</b>
1	Металлическая втулка, нержавеющая сталь	Для экранированных передних панелей	10	<b>21100-661</b>
1	Металлическая втулка, нержавеющая сталь	Для экранированных передних панелей	100	<b>21100-662</b>

### Принадлежности

Винт с проточкой и обычным или крестообразным шлицем M2,5 x 12,3, сталь никелированная, в упаковке 100 шт. **21101-101**

Toxh M2,5 x 12,3, сталь никелированная, в упаковке 100 шт **21101-782**

- Металлические втулки должны быть запрессованы в передние панели.
- Втулка не подходит к передним панелям шириной 2 HP

# Принадлежности

## ВИНТЫ С ПРОТОЧКОЙ

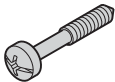
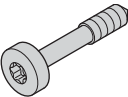
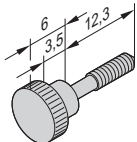
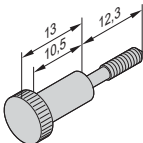
	Описание	Материал	Размер	Кол-во	Заказ №
 <small>AZA46586</small>	Винт с проточкой, прямой/крестообразный шлиц (Philips)	Сталь, никелированная	M2,5 x 12,3	100	<b>21102-026</b>
		Сталь, никелированная	M2,5 x 12,3	100	<b>21101-101</b>
	Винт с проточкой, прямой/крестообразный шлиц (Pozi)	Сталь, оцинкованная, черная	M2,5 x 12,3	100	<b>21101-102</b>
		V2A	M2,5 x 12,3	100	<b>21101-906</b>
 <small>AZA45941</small>	Винт с проточкой, Torx	Сталь, никелированная	M2,5 x 12,3	100	<b>21101-782</b>
		Сталь, оцинкованная, черная	M2,5 x 12,3	100	<b>21101-783</b>
 <small>06709051</small>  <small>06709052</small>	Винт с проточкой и накатанной головкой	Латунь, никелированная	M2,5 x 12,3	100	<b>21101-749</b>
	Винт с проточкой и накатанной головкой Используется с горизонтальными направляющими с длинными кромками (H-LD или R-LD).	Латунь, никелированная	M2,5 x 12,3	100	<b>21101-909</b>